

# TÄVLINGSREGLEMENTE

## I Gemensamma bestämmelser

### VII Voltige



Gäller fr o m 1 januari 2009

## ”CODE OF CONDUCT”

1. Inom all hästsport är omsorgen om och omvårdnaden av hästen av yttersta vikt.
2. Hästens välbefinnande skall alltid komma i första hand, före krav från uppfödare, tränare, ryttare, ägare, hästhandlare, organisatör, sponsorer, media och funktionärer.
3. Hästens hälsa och välfärd måste garanteras vid all hantering av hästen såväl som vid all veterinär behandling.
4. Högt ställda kvalitetskrav på fodermedel, hygien, hälsa och säkerhet för hästen måste uppfyllas.
5. Tänk på hästens närmiljö. Ventilation, utfodring och vattning måste fungera tillfredsställande. Detta gäller också under transport av hästen.
6. Det är viktigt att ständigt verka för ökad utbildning och ökade kunskaper om hästhållning och träning.
7. För hästens bästa är det viktigt att ryttaren är kompetent och kunnig och dessutom i god fysisk kondition.
8. Hästen är en levande varelse och detta måste beaktas vid all ridning och träning. Metoder som FEI och Svenska Ridsportförbundet anser olämpliga får inte användas.
9. Svenska Ridsportförbundet skall på ett lämpligt sätt kontrollera att medlemmar, ridklubbar och distrikt värnar om hästens välfärd.
10. De nationella och internationella bestämmelser som gäller inom ridsporten beträffande hästens hälsa och välfärd måste följas inte bara under tävlingar utan också under träning. Tävlingsregler och bestämmelser måste ständigt granskas för att säkerställa hästens välbefinnande.

*© Copyright Svenska Ridsportförbundet. Alla Tävlingsreglementen med tillhörande dokument skyddas av lagen om upphovsrätt. Eftertryck eller annan kopiering förbjuden. Observera att uppdatering sker kontinuerligt. Information om att ändringar skett publiceras på hemsidan [www.ridsport.se](http://www.ridsport.se) och användaren ansvarar själv för att hålla sig informerad om aktuella bestämmelser.*

<b>Innehåll</b>	<b>sid</b>
<b>Förord</b> .....	5
<b>Kapitel I - Introduktion</b> .....	5
Artikel 700 - Allmänt.....	5
Artikel 701 - Övrigt.....	5
<b>Kapitel II - Voltigetävlingar</b> .....	6
Artikel 702 - Typer av tävlingar .....	6
Artikel 703 - CVI* och CVI** .....	6
Artikel 704 - CVIOs.....	6
Artikel 705 - Prioritet .....	6
Artikel 706 - Mästerskap .....	6
Artikel 707 - Teknisk delegat .....	6
Artikel 708 - Propositioner.....	6
Artikel 709 - Tävlingar .....	7
<b>Kapitel III - Anmälan och deltagare</b> .....	7
Artikel 710 - Inbjudan.....	7
Artikel 711 - Plats och datum för tävlingar.....	7
Artikel 712 - Anmälan.....	7
Artikel 713 - Startanmälan .....	7
Artikel 714 - Voltigörer.....	7
Artikel 715 - Voltigehästen.....	8
Artikel 716 - FEI pass .....	8
Artikel 717 - Veterinärbesiktning.....	8
Artikel 718 - Linförare .....	9
Artikel 719 - Lagledare.....	9
Artikel 720 - Hälsning.....	9
Artikel 721 - Klädsel.....	9
Artikel 722 - Voltigehästens utrustning .....	10
Artikel 723 - Arenan .....	11
<b>Kapitel IV - Övrigt</b> .....	11
Artikel 724 - Kostnader och privilegier .....	11
Artikel 725 - Priser .....	12
Artikel 726 - Bestraffning och doping .....	12
Artikel 727 - Officiella personer .....	13
Artikel 728 - Protester och klagomål .....	13
Artikel 729 - Straff.....	13
<b>Kapitel V - Lagtävlan i voltige - svår klass</b> .....	14
Artikel 730 - Allmänt.....	14

Artikel 731 - De obligatoriska övningarna .....	14
Artikel 732 - De fria övningarna.....	15
Artikel 733 - Tidtagning .....	15
Artikel 734 - Poäng.....	16
Artikel 735 - Bed av obligatoriska övn .....	16
Artikel 736 - Bed av de fria övningarna.....	17
Artikel 737 - Bed av häst och helhetsintr .....	19
Artikel 738 - Reservvoltigör .....	19
Artikel 739 - Totalpoäng .....	19
Artikel 740 - Mästerskapstävlingar .....	19
<b>Kapitel VI - Individuell voltigetävling - svår klass .....</b>	<b>20</b>
Artikel 741 - Allmänt.....	20
Artikel 742 - Obligatoriska övningar.....	21
Artikel 743 - De fria övningarna.....	21
Artikel 744 - Tidtagning .....	21
Artikel 745 - Poäng.....	22
Artikel 746 - Bed av obligatoriska övn .....	22
Artikel 747 - Bed av fria övningarna .....	22
Artikel 748 - Bed av teknisk kür .....	23
Artikel 749 - Totalpoäng .....	24
Artikel 750 - Mästerskap .....	24
<b>Kapitel VII - Pas de deux voltigetävlingar.....</b>	<b>24</b>
Artikel 751 - Allmänt.....	24
Artikel 752 - De fria övningarna.....	25
Artikel 753 - Tidtagning .....	25
Artikel 754 - Poäng.....	25
Artikel 755 - Bed av fria övningarna .....	25
Artikel 756 - Totalpoäng .....	26
<b>Appendix .....</b>	<b>26</b>
A-Voltigegjord .....	26
B-Voltigebana.....	27
C-Obligatoriska övn .....	27
D-Kvalifikationer internationella domare .....	36
E-Kvalifikationer nationella domare .....	37
F-Tävlingsformer .....	37
G-Lätt klass.....	28
H-Mellan klass .....	40

## Förord

Detta reglemente för voltigetävlingar är en översättning av den femte utgåvan av FEI:s internationella regler för voltigetävlingar. Dessa träder i kraft den 1 januari 2009. Alla tidigare utgåvor är därmed ej längre gällande.

Svenska Ridsportförbundet har valt att i voltigen använda de internationella reglerna vid svenska voltigetävlingar. Dock har i vissa fall avvikelser varit nödvändiga. Detta beror på att förbundet valt att anpassa regeln efter svenska förhållanden.

Vissa artiklar är specifika för internationella tävlingar och kan av naturliga skäl ej användas i nationella sammanhang. För Lättklass och Mellanklass finns det dock regler specifika för Sverige, se appendix G och H

Detta reglemente för voltigetävlingar är inte allenarådande utan måste läsas tillsammans med FEI:s regler "Allmänna Regler (GR) och Veterinärbestämmelser (VR) för tävlingar" samt även "Guidelines for Judges" avseende de obligatoriska och valfria övningarna.

Alla incidenter kan naturligtvis inte täckas av ett reglemente. Vid en oförutsedd eller ovanlig händelse är det domarjuryns uppgift att i en sportslig anda och så nära intentionen i detta reglemente som möjligt, besluta om bedömning i frågan. Om detta reglemente på något sätt skulle avvika från något som står i FEI:s "Guidelines for Judges" är det vad som står i detta reglemente som gäller.

## KAPITEL I INTRODUKTION

### Artikel 700 - ALLMÄNT

Den internationella utvecklingen av internationella voltigetävlingar har lett till en del betydelsefulla förändringar i det internationella voltigereglementet. Följande regler skall standardisera voltigetävlingar och öka hästens välbefinnande och göra tävlandet mera intressant.

### Artikel 701 - PRIORITERING AV REGLEMENTE

Vid problem som inte täcks av detta reglemente skall FEI:s och Svenska Ridsportförbundets allmänna bestämmelser gälla.

## **KAPITEL II INTERNATIONELLA OCH NATIONELLA TÄVLINGAR**

### **Artikel 702 - TYPER AV TÄVLINGAR**

Tävlingar indelas i följande:

- Internationella tävlingar, CVI\*, CVI\*\*, CVIO och Master-klasser
- Mästerskap. Svenska- Europa- eller Världsmästerskap

Nationella tävlingar (se art 709)

### **Artikel 703 - CVI\* OCH CVI\*\***

Se det internationella reglementet.

### **Artikel 704 - CVIOs och Master-klasser**

Se det internationella reglementet.

### **Artikel 705 - PRIORITET**

CVIO går före CVIs enligt de allmänna bestämmelserna.

### **Artikel 706 - MÄSTERSKAP**

För internationella mästerskap, se det internationella reglementet.

Svenska mästerskap ska hållas i svår klass, lagtävlan och individuellt. Individuellt finns det endast en klass där damer och herrar tävlar mot varandra. För att få delta i svenskt mästerskap ska laget ha uppnått 5,0 poäng under innevarande år fram till och med startanmälningstidens utgång. I samband med

Mästerskapet ska det anordnas en klass även för de lag som inte uppnått 5,0 poäng. Även Lätt och Mellanklass kan anordnas i samband med svenska mästerskap om tidsprogrammet tillåter detta.

### **Artikel 707 - Teknisk delegat**

FEI utser en teknisk delegat vid internationella mästerskap. Vid svenska mästerskap utses teknisk delegat av Svenska Ridsportförbundet. En teknisk delegat är inte nödvändig vid CVI's och CVIO's eller nationella tävlingar men det rekommenderas att organisationskommittén utser en även vid dessa typer av tävlingar

Den tekniska delegaten vid mästerskap ska skriva en rapport till FEI respektive SVRF över tävlingarna.

### **Artikel 708 - PROPOSITIONER OCH VILLKOR**

Tävlingsklasser och åldersgränser ska följa TR.

## **Artikel 709 - TÄVLINGAR**

I Sverige finns det från och med år 2005 tre klass-indelningar, Svår klass för lag (Kapitel V) och individuella (Kapitel VI) Mellan klass (Appendix H) och Lätt klass (appendix G).

## **KAPITEL III ANMÄLAN OCH DELTAGARE**

### **Artikel 710 - INBJUDAN**

Enligt proposition.

### **Artikel 711 - PLATS OCH DATUM FÖR TÄVLINGAR**

Enligt proposition.

### **Artikel 712 - ANMÄLAN**

Se det internationella reglementet (art 707 och 708) avseende anmälan och åldersgränser internationellt.

Vid svenska tävlingar måste anmälan och inbetalning av anmälningsavgiften ske inom utsatt tid, efteranmälan mot förhöjd avgift och i mån av plats.

### **Artikel 713 - STARTANMÄLAN**

Lagledare/Chef d'équipe måste anmäla sammansättningen av laget och namnen på de individuella och parvoltigörerna, hästar och linförare senast vid den tidpunkt organisationskommittén bestämt att det ska ske. Denna tidpunkt måste vara efter veterinärinspektionen. Voltigehästen, om den godkänts i veterinärbesiktningen och linföraren får bytas intill 1 timme före tävlingens start. Detta ska då omedelbart anmälas till sekreteriatet.

### **Artikel 714 - VOLTIGÖRER**

För internationella åldersgränser hänvisas till internationella reglementet artikel 707. För svenska tävlingar gäller följande:

1. För deltagare i svårklass är det ingen åldersgräns. För Lättklass se appendix J. För Mellanklass se appendix H.
2. För deltagare i individuell voltige finns det från och med 2009 tre olika indelningar: Miniorer: upp till och med 13 år; Junior: 14 - 18 år; och Senior: 14 år och uppåt. Alla tre grupperna följer reglerna för svårklass, med ett undantag att endast seniorerna gör teknisk kür. Voltigör får endast starta i en individuell åldersklass per tävling
3. Tävlade inom rätt åldersgräns får delta i såväl lag- som individuell voltige

och pas-deux på samma tävlingsdag. Individuella voltigörer får starta fler än en gång per klass, dock ej på samma häst. På svenska mästerskap får man endast starta med en häst. Voltigör kan starta i både Lätt klass och Mellanklass på en och samma tävling, dessa klasser får dock inte kombineras med lag-tävling svår klass.

4. Voltigörens ålder kan kontrolleras mot pass eller annan legitimation närsomhelst under tävlingen av en FEI-tjänsteman eller tävlingsledaren.
5. Vid alla voltigetävlingar rekommenderas lagledaren att medföra någon form av hälsokort för varje voltigör.

#### **Artikel 715 - VOLTIGEHÄSTEN**

1. Vid internationella tävlingar måste hästen (ej ponny) vara minst 7 år. Vid nationella tävlingar måste hästen eller ponnyen vara minst 6 år.
2. Nationaliteten på hästens ägare behöver inte vara densamma som voltigörernas eller linförarens. De tävlande får starta på sin egen häst eller på häst som ställts till deras förfogande, under förutsättning att hästen är anmäld och har passerat veterinärbesiktning. Hästen kan vara anmäld av annan nation/klubb.
3. Det obligatoriska och det fria programmet i alla omgångar måste utföras på samma häst och med samma linförare. Om en häst har startat i tävlingen får den inte ersättas i denna tävling.
4. Hästen får inte användas för mer än ett lag och två individuella på en och samma tävlingsdag. Fyra individuella räknas som ett lag. Ett parvoltage lag räknas som två individuella. På tävlingar där samma häst tävlar två gånger på samma dag, ska avståndet mellan starterna vara så långt som möjligt. På en och samma tävlingsdag får hästen gå med maximalt 8 st voltigörer, inkl både obligatoriskt och fritt program. I individuell klass får hästen gå med maximalt 6 personer per gång.

#### **Artikel 716 - FEI HÄSTPASS**

På svenska tävlingar behövs inget FEI-pass

#### **Artikel 717 - VETERINÄRBESIKTNING**

1. Före start ska hästen besiktigas av minst en person ur juryn och en officiell veterinär. (VR 1011, speciellt art 1011)

Organisationskommittén måste utse en veterinärdelegat i enlighet med FEI:s veterinärbestämmelser. Vid mästerskap utses en utländsk officiell veterinär av FEI. Vid nationella tävlingar utses veterinär av tävlingsarrangören.

2. Besiktningsnämnden och ordföranden i domarjuryn kan när som helst under en tävling utesluta en häst.

### **Artikel 718 - LINFÖRARE**

1. Linförare är en del av ett lag. Linföraren måste vara minst 18 år och inneha en linförarlicens. Linföraren behöver inte vara från samma nation/klubb som viltgörerna.
2. Linföraren kan inte bytas ut när väl tävlingen har startat.

### **Artikel 719 - LAGLEDARE**

Enligt FEI:s allmänna bestämmelser. Linförare får även vara lagledare. (GR art 125) Lagledaren måste vara minst 18 år. Lagledaren är ansvarig för laget och de individuellas uppförande under hela tävlingen.

### **Artikel 720 - HÄLSNING**

1. Vid alla tävlingar måste linförare och viltgörare hälsa på ordföranden i domarjuryn, både före och efter uppvisningen. Hästen måste visas upp i trav på volten tills A-domaren ringer i klockan.
2. In- och utspringning och hälsning får ske efter deltagarnas eget tycke, dock utan showeffekter, dans- eller gymnastiska övningar. Ordföranden i juryn skall besvara hälsningen.
3. In- och utspringning får ske till musik om inte huvuddomaren beslutar något annat.

### **Artikel 721 - KLÄDSEL**

1. De individuella ska bära ett startnummer på höger arm eller ben, startnummer tillhandahålls av tävlingsarrangören.
2. Lagviltgörare måste bära nummer 1-7 på höger arm eller ben, eller på ryggen, som ska vara 10-12 cm högt och gjort på ett slätt material och väl synligt.
3. Alla viltgedräkter måste vara så utformade att de inte hindrar rörelserna eller utgör någon form av säkerhetsrisk gentemot de övriga viltgörerna eller gentemot hästen.
4. Viltgedräkten får inte på något sätt dölja formen eller linjen av viltgörens kropp och ben under utförandet så att det försvårar bedömningen av övningarna.
5. Viltgedräkten ska vara kroppsnära och alla delar av dräkten måste hela tiden vara fast vid viltgörens kropp. Tillbehör och huvudbonader är strängt förbjudet i arenan (t.ex bälten, masker, smycken, hattar, capes o dyl)
6. Endast viltgeskor med mjuk sula är tillåtna.

7. Voltigebyxor måste vara sitta fast vid vristen och kjolar får endast bäras över tights eller leggings.
8. Om man voltigedräkten inte överensstämmer med ovanstående så ges ett avdrag i poängen för sammansättning.
9. Linförarens klädsel ska harmonisera med voltigörernas.
10. Ett lags voltigedräkter ska ge det uppenbara intrycket av enhetlighet.
11. Vid veterinärbesiktning ska den som visar hästen bära ändamålsenliga och representabla kläder och skor.

## **Artikel 722 - VOLTIGEHÄSTENS UTRUSTNING**

### 1. Hästens utrustning ska vara:

- träns (gummibett är tillåtet)
- kapson
- inspänningstyglar
- voltigegjord (se Appendix A)
- longerlina och longerpiska
- longerlinan måste vara fäst i inre ringen på bettet (inte över huvudet eller i yttre ringen)
- lindor och gummiboots är valfritt, öronmuffar är tillåtna
- "stå-rem" är ej tillåten

### 2. Filt:

#### 2.1 Filt får användas

#### 2.2 Filten måste ha följande mått:

- max 80 cm från bakre kanten på gjorden till bakre kanten på filten
- max 25 cm från främre kanten på gjorden till främre kanten på filten
- max 90 cm från sida till sida (om den mäts liggande över hästen 93 cm)
- max 3 cm tjock inklusive ev fodral
- max total längd 110 cm

3. Användandet av någon annan utrustning än ovanstående medför uteslutning.
4. Det fria och det obligatoriska programmet kan utföras med olika voltigegjord och filt. Det är även tillåtet att använda sig av filt i det obligatoriska programmet och vara utan i det obligatoriska programmet och vice versa. Detta under förutsättning att det obligatoriska och det fria programmet är uppdelade. Alla

individuella som startar samtidigt på samma häst måste använda samma utrustning.

5. På uppvärmningsvolten är "stå-remmar" och andra hjälptyglar tillåtna. Det är även tillåtet att rida hästen. Den som rider hästen måste vara anmäld och ingå i truppen samt bära godkänd ridhjälm.

### **Artikel 723 - ARENAN**

1. Arenan måste ha en diameter av minst 20 x 25 m och underlaget ska vara mjukt och sviktande. Inomhus ska takhöjden vara minst 5 m. Publiken minst 11 m från longeringsvoltens mittpunkt (se appendix B).
2. Uppvärmningsvolt är obligatorisk och ska utformas som under punkt 1. Vid inomhustävlingen ska även uppvärmningsvolten vara inomhus. Det rekommenderas att det finns minst 3 uppvärmningsvolter. Vid mästerskap ska det finnas minst 3 uppvärmningsvolter. Om tävlingen hålls inomhus måste det finnas samma möjligheter till uppvärmning inomhus för alla deltagare.
3. Det rekommenderas att domarna placeras på någon plattform 50-60 cm ovanför marken.
4. Domarnas bord ska vara minst 11 m, men helst 13-15 m från voltens mittpunkt. Publiken ska vara på lämpligt avstånd från domarna.

## **KAPITEL IV ÖVRIGT**

### **Artikel 724 - KOSTNADER OCH PRIVILEGIER**

1. Tävlingar

Organisationskommittén kan erbjuda finansiell hjälp med inkvartering antingen på hotell, skolor, ungdomshotell eller hos privata familjer. De allmänna bestämmelserna är inte tvingande här, men ska ligga till grund för organisationskommitténs överläggningar. Alla deltagare ska ha samma rättigheter.

2. Internationella mästerskap

- 2.1 Respektive lands centralorganisation är ansvarig för lagledarens, veterinärens, deltagarnas, linförarens, en medhjälparens, en tränare och hästens resekostnader till och från dessa mästerskap.

- 2.2 För organisationskommittén gäller samma som under paragraf 1, men det begränsas till följande:

- uppställning och foder till hästarna
- möjlighet för hästkötarna att bo i närheten av stallet

- vottigörerna, linföraren och lagledaren skall förses med lunch och middag på tävlingsplatsen eller i dess närhet.
  - om inte inkvarteringen är gratis, skall lämplig inkvartering arrangeras eller rekommenderas och pris skall anges i propositionerna:
  - de allmänna bestämmelserna skall tillämpas;
  - speditons- eller veterinäravgifter som uppstår vid in- och utresa ur landet och/eller tävlingsplatsen ska ordnas och betalas av organisationskommittén;
- 2.3 När det gäller officiella personer skall FEI:s allmänna bestämmelser tillämpas.
  3. Alla privilegier skall kunna utnyttjas från en dag före tävlingen eller mästerskapet till en dag efter.
  4. Om tävlingsdeltagarna under 18 år inkvarteras på hotell eller ungdomshotell, måste lagledaren eller en vuxen bo på samma ställe.

#### **Artikel 725 - PRISER**

1. Vid alla tävlingar skall en rosett och ett hederspris utdelas för vart fjärde lag/individuell vottigör som deltagit, dock alltid minst tre priser. Alla andra deltagare ska erhålla rosett eller souvenir. Linförare och hästar till de tre främst placerade måste också erhålla pris och rosett. Till dem som placerat sig på fjärde plats och uppåt ges endast rosetter till vottigörerna. Ingen rosett/plakett utdelas till uppkastare i Lätt klass.
2. Vid mästerskap måste minst följande priser utdelas:
  - 2.1 I lagmästerskapet, medaljer. Vidare hederspriser och rosetter till var fjärde deltagare med ett minimum på fem priser.
  - 2.2 I de individuella klasserna, medaljer. Vidare hederspriser och rosetter för var fjärde deltagare med ett minimum på fem priser.
3. Prisutdelningen skall ges betydelse och helst hållas som en avslutningsceremoni.
4. Vid prisutdelningen skall vottigörer och linförare ställa upp i tävlingskläderna eller annan enhetlig dress. Även hästen ska delta i prisutdelning. Hästen ska vara utrustad som för tävling.

#### **Artikel 726 - OLÄMPLIGT UPPTRÄDANDE MOT HÄST OCH DOPING**

Se TR 1 och enligt FEI:s allmänna bestämmelser (GR 143, 146, 1013). Samt internationella reglementet art 722.

## **Artikel 727 - OFFICIELLA PERSONER**

Vid alla internationella tävlingar måste minst tre domare utses.

1. Vid CVI\* tävlingar måste minst 2 FEI-domare utses. En måste vara från FEI:s lista över internationella domare och den andra från FEI:s lista över internationella domare och domarkandidater. En av dem måste vara av annan nationalitet än värdlandets. Den tredje domaren kan vara en nationell godkänd domare.
2. Vid CVI\*\* tävlingar måste minst tre av domarna utses från FEI:s lista över officiella domare eller internationella domare och den andra från FEI:s lista över internationella domarkandidater. En av dessa måste vara av annan nationalitet än värdlandets. Om man utser fem domare kan det vara två kandidater, samt att minst en tredjedel av juryn måste vara utländska.
3. Vid mästerskap och CVIOs utses minst fem domare från fem olika nationer från FEI:s lista över officiella (åtminstone ordföranden) eller internationella domare.

Vid mästerskap utser FEI domarjuryn.

På rekommendation av FEI:s voltigekommitté kan organisationskommittén utse ytterligare domare eller en andra domarjury vid behov.

4. Vid Svenskt Mästerskap utses minst tre nationella domare.
5. Teknisk delegat. (GR Art 156/157)
6. Domarna ska placeras vid A, B, C (se appendix B), ordföranden i juryn bestämmer hur domarna ska placeras.
7. Vid alla tävlingar ska en veterinär utses av organisationskommittén. Vid mästerskap utser FEI en utländsk veterinär-delegat.
8. Det måste finnas en tidtagare som ska placeras vid ordföranden i juryn.
9. En steward eller ringmaster ska utses. (se GR art 144)

## **Artikel 728 - JURY, PROTESTER OCH ÖVERKLAGAN**

Enligt Svenska Ridsportförbundets TR 1.

## **Artikel 729 - BESTRAFFNINGAR**

Enligt Svenska Ridsportförbundets TR 1.

## KAPITEL V LAGTÄVLING I VOLTIGE - Svår klass

### Artikel 730 - ALLMÄNT

1. Lagvoltigetävlingar måste hållas i enlighet med FEI:s allmänna bestämmelser och gällande voltigeregler.
2. Ett lag består av sju voltigörer, en linförare och en voltigehäst. Varje voltigör kan bara vara med i ett lag per tävling.
3. Hästen galopperar i vänster varv i vänster galopp på en volt med minst 15 m diameter. Ett synligt märke som markerar mittpunkten rekommenderas.
4. Om lagtävlingen avgörs över en dag består den av två delar, ett obligatoriskt och ett fritt program. Avgörs lagtävlingen över mer än en dag består den av tre delar, en obligatorisk och två fria program.
5. Alla övningar - både obligatoriska och fria - måste utföras i vänster galopp.
6. Var och en av de sju voltigörerna måste visa alla obligatoriska övningar. I det fria programmet får endast sex voltigörer deltaga och alla sex måste utföra minst en övning i det fria programmet. Alla sju voltigörer får springa in på banan i det fria programmet, men om alla sju används i kuren blir laget uteslutet.
7. Det obligatoriska och det fria programmet utförs var och ett för sig, det måste vara minst 1 timme emellan.
8. Det rekommenderas att programmen utförs till musik med egna musikkassetter /cd skivor.
9. Eftersom tävlingen/bedömningen sker av övningarna uppe på hästen så är inga danssteg eller övningar på marken tillåtna. Detta kan medföra uteslutning.
10. Upphopp eller avhopp som utförs med assistans från marken bedöms inte.

### Artikel 731 - DE OBLIGATORISKA ÖVNINGARNA

På CVI\* är de obligatoriska övningarna annorlunda, se det internationella reglementet samt appendix H - mellanklass som är motsvarande klass i Sverige.

1. I den obligatoriska avdelningen, skall sju obligatoriska övningar visas i 2 block:

Block 1 - Upphopp

- Grundsits
- Fana
- Kvarn med avgång

Block 2 - Sax

- Stående
- Sidhopp

2. De sju obligatoriska övningarna beskrivs i Appendix C.
3. Varje voltigör måste visa varje obligatorisk övning i galopp. Först visar alla voltigörer block 1, sedan visar alla block 2. Voltigör med nr 1 börjar, därefter nr 2 osv.

### **Artikel 732 - DE FRIA ÖVNINGARNA**

1. I Kürdelen har voltigörerna möjlighet att visa sin artistiska läggning genom att planera ett originellt program som motsvarar deras utbildningsståndpunkt, idéer och specialiteter i singel-, dubbel- och trippelövningar.
2. Max 3 personer får vara på hästen samtidigt. Minst 2 av dem måste behålla kontakten med hästen.
3. Det fria programmet består av såväl av statiska som dynamiska övningar. Varje statisk övning måste hållas ut i minst tre galoppsprång, om den ska räknas med i bedömningen av svårighetsgraden.

### **Artikel 733 - TIDTAGNING**

1. Senast en minut efter signal att komma in i arenan måste laget hälsa. Senast 30 sekunder efter ringsignalen efter traven, måste den första övningen påbörjas. Om denna regel inte efterlevs kan det innebära uteslutning, detta är dock upp till ordföranden i domarjuryn att besluta om.
2. Tiden för det obligatoriska programmet börjar när den första voltigören tar tag i handtaget och slutar när tiden för det obligatoriska programmet är slut.

Tiden för det fria programmet börjar när den första voltigören tar tag i handtagen och slutar när tiden för det fria programmet är slut. Maxtiden för det obligatoriska programmet är sju minuter och för det fria programmet fyra minuter.

3. En signal används för att upplysa de tävlande. Den används vid följande tillfällen:
  - a) för att signalera till laget att komma in i arenan
  - b) för att ge signal att starta det obligatoriska och det fria programmet
  - c) för att meddela att tiden är slut
  - d) för att stoppa en voltigör av någon anledning eller vid en oförutsedd händelse
  - e) för att signalera att tiden stoppats efter ett fall
  - f) för att ge voltigör signal att fortsätta efter ett avbrott.
  - g) för att stoppa tävlingen om hästen visar någon form av oregelbundenhet, eller är okontrollerbar och det finns fara för voltigören.
4. Om en övning påbörjats precis före tidens utgång, får övningen slutföras. Om det omedelbart efter detta görs ett avhopp räknas även avhoppet in i bedöm-

ningen för svårighetsgrad, utförande och sammansättning. Om man däremot påbörjar statiska övningar efter slutsignalen räknas varken dessa eller avhoppet in i bedömningen och det blir dessutom ett poängavdrag i poängen för sammansättning.

### **Artikel 734 - POÄNG**

Följande poäng tillämpas för de olika obligatoriska övningarna, de fria övningarna samt helhetsintrycket

- 10 - utmärkt
- 9 - mycket bra
- 8 - bra
- 7 - ganska bra
- 6 - tillfredsställande
- 5 - tillräckligt
- 4 - otillräckligt
- 3 - ganska dåligt
- 2 - dåligt
- 1 - mycket dåligt
- 0 - ej utförd eller som ett resultat av poängavdrag

### **Artikel 735 - BEDÖMNING AV DE OBLIGATORISKA ÖVNINGARNA**

1. Maximal poäng för varje övning är 10,0, decimaler är tillåtna, förutom den poängen för hästen där endast hela och halva poäng är tillåtna.
2. Poängen för alla obligatoriska övningar adderas och divideras med 7. Denna poäng adderas sedan ihop med poängen för hästen (multiplierad med 2) och summan av dessa divideras med 9.
3. Vägledning för bedömning av de obligatoriska övningarna är beskrivna i "Guidelines for Judges".
4. Poängavdrag på de obligatoriska övningarna

#### *Avdrag med 1 poäng*

- för varje galoppsprång mindre än fyra vid: Grundsits, Fana och Stående (galoppsprången börjar räknas när övningen är helt uppbyggd);
- för varje överhoppat knästående före Fana och Stående;
- för varje taktfel i kvarnen; inklusive avgång (voltigören måste nå marken inom 4 galoppsprång);

- för varje landning efter avgång och sidhopp som inte enbart är på båda fötterna;
- för beröring av halsen med handen i fanan.

#### *Avdrag med 2 poäng*

- om inte arm och ben lyfts samtidigt i fanan;
- för upprepning av en övning/del av en övning (om voltigören stannar kvar på hästen efter att ha misslyckats vid första försöket):
- för en övning som utförs av en voltigör i fel ordning men som sedan rättas genom att rätt övning utförs i omedelbar anslutning utan avgång emellan.

#### *Betyget 0 ges*

- för varje övning som ej visas i rätt galopp;
- för varje obligatorisk övning som ej visas;
- för avramling under en obligatorisk övning, utan den föreskrivna avgången;
- för varje övning som inte utförs i rätt ordning
- för upprepning två gånger;
- för återtagning av handtagen två gånger;
- för varje obligatorisk övning som utförs helt i trav; (om man fortsätter en statisk övning efter ett travavbrott ges poäng för övningen om den därefter hålls i fyra galoppsprång, avdrag för upprepning görs då istället)
- om man vrider sig åt fel håll i saxen;
- för insättande av reservvoltigör utan anledning;
- för varje övning som påbörjas efter tidens utgång.

### **Artikel 736 - BEDÖMNING AV DE FRIA ÖVNINGARNA**

Bedömningen av de fria övningarna skiljer sig på CVI\* och CVI\*\*, se det internationella reglementet, samt appendix H som är motsvarande klass i Sverige.

1. Det fria programmet bedöms efter följande kriterier:

- Svårighetsgrad x 1
- Sammansättning x 2
- Utförande x 2,5
- Häst x 1,5

Totalen divideras med 7.

## 2. Bedömning av svårighetsgrad

Övningarna indelas efter deras svårighetsgrad. Endast de 25 övningar med den högsta svårighetsgraden räknas. I "Guidelines for Judges" finns en lista över vanliga fria övningar med deras svårighetsgrad. Varje övning bedöms enligt följande:

- svår övning (S)	0,4 poäng
- medium övning (M)	0,3 poäng
- lätt övning (L)	0,2 poäng
Max poäng:	10,0 en decimal är tillåten.

Ingen poäng ges för:

- upprepning av någon övning;
- övningar från det obligatoriska programmet.

Om en övning påbörjas precis före tidens utgång får övningen byggas färdigt. Om avhopp görs omedelbart efter tidens slut utan att någon annan övning görs emellan räknas avhoppet/avhoppet in i "svårighetsgrad", "sammansättning" och "utförande". Om andra övningar påbörjas efter tidens slut blir det avdrag med 1 p från slutpoängen för "sammansättning" och inga övningar som påbörjas efter tidens utgång inklusive avhoppet får räknas in i "svårighetsgrad" respektive "utförande" och "sammansättning". Inga statiska övningar får påbörjas efter tidens utgång.

I övrigt se artikel 732.

## 3. Bedömning "sammansättning"

Max poäng: 10,0, en decimal är tillåten.

- avdrag med 1 p om övningar påbörjas efter tidens utgång;
- avdrag med 2 p för varje voltigör som inte deltar i det fria programmet. Poängen för sammansättning multipliceras med 2.

## 4. Bedömning "utförande"

- För varje fall från hästen dras minst 0,3 p av oavsett av antalet voltigörer som faller. Vid allvarigare fall som stör eller påverkar hästen (även tunga landningar på hästen) skall 0,5-1,0 p dras av vid varje tillfälle. För fall vid landning på marken dras 0,1 p för varje tillfälle.
- Poängen för utförande multipliceras med 2,5.

## **Artikel 737 - BEDÖMNING AV HÄST OCH HELHETSINTRYCK**

1. Max poäng: 10,0, en decimal är tillåten.  
För kriterier att bedöma hästen - se "Guidelines for Judges".  
Helhetsintrycket av laget bedöms i hästpoängen som avdrag upptill 1p.
  2. Bedömningen börjar vid inmarsch och slutar vid utmarsch.
  3. Avdrag med 1 poäng:
    - om volten är mindre än 15 m diameter
    - för ett avbrott i uppvisningen för att justera utrustningen
- Se vidare i "Guidelines for Judges".

## **Artikel 738 - RESERVOLTIGÖR**

Från 2009 är det inte längre aktuellt med reservvoltigör. Vid anmälan kan man ha reservvoltigörer, men efter startanmälan består laget endast av sju tävlande voltigörer.

## **Artikel 739 - TOTALPOÄNG**

1. Vid endagstävling adderas poängen för det obligatoriska programmet och det fria programmet och divideras sedan med 2. Slutsumman beräknas med tre decimaler.
2. Vid tvådagarsstävling adderas poängen för de tre omgångarna och divideras sedan med 3. Slutsumman beräknas med tre decimaler. Om några lag hamnar på samma totalpoäng, se art 740.2.
3. Den enskilda poängen för varje domare skall skrivas ut på domarnas protokoll - se appendix E.

## **Artikel 740 - MÄSTERSKAPSTÄVLINGAR**

1. Vid mästerskapstävlingar måste lagvoltigetävlingen gå över mer än en dag med ett obligatoriskt och två fria program.  
De 12 bästa lagen får starta i det sista fria programmet. Domarjuryn kan öka detta antal om den finner det lämpligt.
2. Poängen för de tre omgångarna adderas och divideras med tre. Om två lag hamnar på samma poäng, vinner det lag som har den högsta poängen i det obligatoriska programmet.

# KAPITEL V INDIVIDUELL VOLTIGETÄVLING

## - Svår klass

### Artikel 741 - ALLMÄNT

1. Individuella voltigetävlingar måste organiseras enligt FEI:s allmänna bestämmelser och gällande svenska voltigeregler.
2. Den individuella voltigören åtföljs av en linförare och en voltigehäst. Det obligatoriska och det fria programmet måste utföras på samma häst även om de är på två olika dagar.
3. Hästen galopperar i vänster varv på en volt som är minst 15 m diameter. En markering som visar voltens mittpunkt rekommenderas. Alla övningar ska utföras i rätt galopp.
4. Vid endagstävling tävlar miniorer och juniorer vid ett tillfälle där det utförs först ett obligatoriskt, direkt följt av ett fritt program. Vid endagstävling för seniorer tävlar man vid två tillfällen. Första tillfället samma som för minior och junior. Andra tillfället utförs en teknisk kür.
5. Vid tvådagarsstävling tävlar alla vid fyra tillfällen. Miniorer och juniorer tävlar i obligatorisk och fritt första dagen, obligatorisk och fritt andra dagen. Seniorer tävlar i obligatorisk och fritt första dagen, tekniskt och fritt andra dagen.
6. Alla som tävlar på samma häst måste starta i samma ordning i både det obligatoriska och i det fria programmet.
7. När det obligatoriska och det fria programmet separeras, ska det vara minst 1 timme emellan. Vid de tillfällen det obligatoriska och fria programmet inte separeras och om man tävlar ensam på hästen tillåts alltid 30 sek paus mellan programmen då hästen kan skritta eller trava, därefter kommer signal från domaren.
8. Under de båda programmen får ingen annan än linföraren finnas inne i voltens. Nästa voltigör som står i tur får inte springa in förrän den som tävlar påbörjar sitt avhopp. Springer voltigören in tidigare blir han/hon utesluten.
9. Det rekommenderas att programmen utförs till musik, egna musikkassetter / cd-skivor tas med.
10. Individuella får starta i lagtävlan svår klass eller mellanklass på samma tävlingsdag. Minior får även starta i lätt klass på samma tävlingsdag. Minior individuell räknas inte som uppklassning från Lätt klass.
11. Eftersom tävlingen/bedömningen sker av övningarna uppe på hästen så är inga danssteg eller övningar på marken tillåtna. Detta kan medföra uteslutning.

## **Artikel 742 - DE OBLIGATORISKA ÖVNINGARNA**

Det obligatoriska programmet visas i en följd i följande ordning: Upphopp, Grundsits, Fana, Kvarn, Sax, Stående och Sidhopp. Alla voltigörer som tävlar på samma häst springer in i arenan samtidigt. Ingen annan får medfölja. Alla voltigörer startar omedelbart efter varandra, utan att vänta på någon signal.

En poäng för hästen läggs till de obligatoriska övningarna. De sju obligatoriska poängen adderas och hästpoängen (multipliserad med 2) läggs till, summan delas därefter med 8.

## **Artikel 743 - DE FRIA ÖVNINGARNA**

1. De fria övningarna ska bestå av dynamiska och statiska övningar. Varje statisk övning måste visas i minst tre galoppsprång för att tas med i bedömningen. Olika typer av avhopp/upphopp i programmet rekommenderas.
2. De fria övningarna bedöms efter svårighetsgrad, sammansättning och utförande. Till detta läggs en poäng för hästen. Alla poängsummer adderas och divideras sedan med 5.

## **Artikel 744 - TIDTAGNING**

1. En minut efter signalen för att springa in i arenan måste linförare och voltigörer hälsa. Den första övningen i det obligatoriska eller det fria programmet måste påbörjas senast 30 sekunder efter signalen efter traven.
2. Det finns ingen tidsbegränsning för det obligatoriska programmet. Om flera voltigörer startar på samma häst ska voltigören som står i tur på börja sina övningar omedelbart efter den föregående avhopp utan att vänta på signal.
3. Tiden för det fria programmet är en minut. Tiden tas från det att voltigören tar tag i handtagen.
4. En signal används av domare A vid följande tillfällen:
  - när de tävlande ska komma in i arenan
  - som startsignal till den första voltigören i det obligatoriska programmet - och till alla voltigörer i det fria programmet
  - när tiden är slut
  - för att stoppa den tävlande vid en oförutsedd händelse
  - för att fortsätta efter ett avbrott
  - för att signalera att tiden stoppas vid ett fall, där voltigören släpper kontakten med hästen

- vid en oförutsedd händelse eller om signal ges för att stoppa den tävlande stoppas tiden tills den tävlande åter tar tag i handtagen för att hoppa upp.
- vid ett fall i det fria programmet stoppas tiden tills den tävlande åter tar tag i handtagen för att hoppa upp, vilket ska ske inom 30 sekunder efter signalen.

### **Artikel 745 - POÄNG**

Se Artikel 734

### **Artikel 746 - BEDÖMNING AV DE OBLIGATORISKA ÖVNINGARNA**

Maxpoäng för varje övning, respektive hästpoängen är 10,0 (hästpoängen multipliceras med 2), en decimal är tillåten. Poängen för varje obligatorisk övning och hästpoängen adderas och divideras sedan med 9.

1. De sju obligatoriska övningarna bedöms var och en för sig.
2. Avfallning i det obligatoriska programmet.  
Övningen under vilken fallet sker eller övningen omedelbart efter fallet sker bedöms som "ej utförd". Varje oföreskriven vidröring av marken under det obligatoriska programmet, räknas som ett fall. Vid avfallning måste nästa obligatoriska övning påbörjas inom 30 sekunder. Vid fall mellan två övningar bedöms bara den påföljande övningen.
3. Om två obligatoriska övningar görs i omvänd ordning bedöms den först utförda med 0 p.
4. För övriga avdrag se art. 735.

### **Artikel 747 - BEDÖMNING AV DE FRIA ÖVNINGARNA**

De fria övningarna bedöms efter följande kriterier

- a. svårighetsgrad x 1
  - b. sammansättning x 1
  - c. utförande x 2
  - d. hästen x 1
- totalen divideras med 5.

1. Svårighetsgrad  
Programmet måste bestå av minst 7 godkända övningar. Lätta övningar (L) räknas men har inget värde i svårighetsgradspoängen. Om färre övningar visas ges ingen poäng för svårighetsgrad, sammansättning eller utförande. Om detta skulle vara aktuellt ska en överläggning hos domare A ske. Endast ordföranden i juryn kan bestämma om att ingen poäng skall ges. Maxpoängen är 10,0, decimal är tillåten.

- risk övning (R) 1,3 poäng
- svår övning (S) 0,9 poäng
- medium övning (M) 0,4 poäng
- lätt övning (L) 0,0 poäng

Inga poäng ges för:

- varje statisk övning som hålls i mindre än tre galoppsprång
- varje övning som påbörjas efter tidens utgång
- övningar från det obligatoriska programmet
- varje övning som ej utförs i rätt galopp
- upprepning av någon övning

Bara de tio svåraste övningarna räknas.

## 2. Sammansättning

Maxpoäng är 10,0; decimal är tillåten. För bedömningskriterier se "Guidelines for Judges". Poängavdrag med 1,0 poäng ges om avhopp ej påbörjas inom tre galoppsprång efter tidens utgång.

## 3. Bedömning av "utförande"

Maximal poäng är 10,0; decimal är tillåten. Koefficient 2.

- Poäng ges efter följande avdrag för varje övning:
- 0,1-0,5 poäng för mindre fel,
- 0,6-0,9 poäng för mindre grova fel;
- 1,0 poäng för grova fel.

Övriga avdrag:

För fall där klockan stannas ges avdrag med 2,0 poäng. För övriga fall, inklusive tunga landningar på hästen, dras upp till 2,0 poäng beroende på hur grov dunsen är. 0,5 poäng dras för fall efter det sista avhoppet. 3 fall från hästen medför uteslutning.

## 4. Hästpoäng

Maxpoäng 10,0. Decimal är tillåten. Se även 'Guidelines for Judges'

### **Artikel 748 - TEKNISK KÜR**

Se även internationella reglementet och Guidelines for Judges. De tekniska övningarna är alltid fem st. Dessa väljs ut av FEI och gäller fyra år i taget, nya övningar har valts för 2009-2012, och går att finna på FEI's hemsida eller i FEI-bulletinen.

De utväljs alltid från följande grupper: Balans, Koordination, Styrka, Hopp och Smidighet.

Det tekniska programmet bedöms efter följande grupper:

1. 5 st Tekniska övningar
2. Sammansättning x 2
3. Utförande x 1
4. Häst x 2

Totalen av dessa divideras med 10.

### **Artikel 749 - TOTALPOÄNG**

Poängen för de obligatoriska och fria övningarna adderas och divideras sedan med två. Totalpoängen beräknas med tre decimaler. Vid endagars seniorer adderas de tre omgångarna och divideras med tre. Vid två dagars adderas först varje dag för sig och delas med två, därefter adderas de två dagarnas poäng och divideras sedan med två.

Vid lika poäng vinner den som har högst poäng i det obligatoriska programmet.

Domarna bör skriva svårighetsgraden för alla övningar och dess avdrag på bedömningsformulären.

### **Artikel 750 - MÄSTERSKAPSTÄVLINGAR**

Vid mästerskapstävlingar måste individuella voltigetävlingar hållas över minst två dagar (två omgångar). I den andra omgången får de 15 bästa från den första omgången starta. (Exklusive voltigörer som kommer från annan kontinent/land vid öppna mästerskap).

## **KAPITEL VII PAS-DE-DEUX VOLTIGETÄVLINGAR**

### **Artikel 751 - ALLMÄNT**

1. Pas-de-deux voltigetävlingar måste hållas efter FEI:s allmänna bestämmelser och gällande voltigereglemente.
2. En pas-de-deux består av två voltigörer, en linförare och en voltigehäst.
3. Ett pas-de-deux-program består av körövningar utförda i en eller två omgångar.
4. Hästen galopperar i vänster varv på en volt med minst 15 m diameter. En markering som visar voltens mittpunkt rekommenderas.
5. Alla övningar måste utföras i vänster galopp.

6. Om tävlingen går i två omgångar av fria övningar utförs de var och en för sig, med minst 1 tim emellan.
7. Det rekommenderas att programmen utförs till musik, egna musikkassetter / cd-skivor medtages.

#### **Artikel 752 - FRIA ÖVNINGAR**

1. Tävligen går i en eller två omgångar. Maxtiden är 2 min i varje omgång.
2. Samma sammansättning kan användas för båda omgångarna. Vid utförandet måste båda voltigörerna hela tiden vara i kontakt med hästen, handtagen eller varandra. Avhopp/Upphopp under programmet rekommenderas.
3. De fria programmen bedöms efter svårighetsgrad, sammansättning, utförande och hästpoäng. En förteckning över några möjliga fria övningar och dess svårighetsgrad finns i "Guidelines for Judges".
4. Sammansättningen av det fria programmet ska kombinera övningar och övergångar så att framförandet innehåller en intressant början, flera höjdpunkter och en intressant avslutning.

#### **Artikel 753 - TIDTAGNING**

Se artikel 744.

#### **Artikel 754 - POÄNG**

Se artikel 734.

#### **Artikel 755 - BEDÖMNING AV DE FRIA ÖVNINGARNA**

1. Bedömningsgrupp svårighetsgrad \* 1  
Bara de tio svåraste övningarna bedöms, minst 7 övningar måste visas, då räknas även lätta övningar. Svår = 1,0 p Mellan = 0,5 p.
2. Bedömningsgrupp: "sammansättning" \* 2  
Maxpoäng är 10,0, en decimal är tillåten
3. Bedömningsgrupp: "utförande" \* 2,5  
Maxpoäng är 10,0, en decimal är tillåten.  
Avdrag enligt artikel 747:3.
4. Bedömningsgrupp: "hästen" \* 1,5  
Maxpoäng är 10,0. en decimal är tillåten
5. Poängen för svårighetsgrad, sammansättning, utförande och hästen adderas och divideras därefter med 7.

## Artikel 756 - TOTALPOÄNG

De totala poängen för de båda omgångarna om tävlingen går i två omgångar, adderas och divideras med 2. Vid lika totalpoäng, vinner den som har högst poäng i första omgången.

### APPENDIX

APPENDIX A:	Voltigegjord
APPENDIX B:	Voltigearenan
APPENDIX C:	Obligatoriska övningar
APPENDIX D:	Kvalifikationer för internationella voltigedomare
APPENDIX E:	Kvalifikationer för nationella domare
APPENDIX F:	Nationella tävlingar
APPENDIX G:	Lätt klass
APPENDIX H:	Mellanklass

### APPENDIX A

#### VOLTIGEGJORD

Sidoremmar (enligt bilden) samt en kort extra rem mellan de båda handtagen är tillåtet. Justerbara handtag är ej tillåtna.

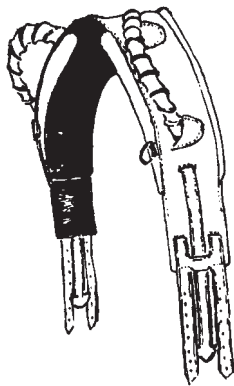

## APPENDIX B

### VOLTIGEARENAN

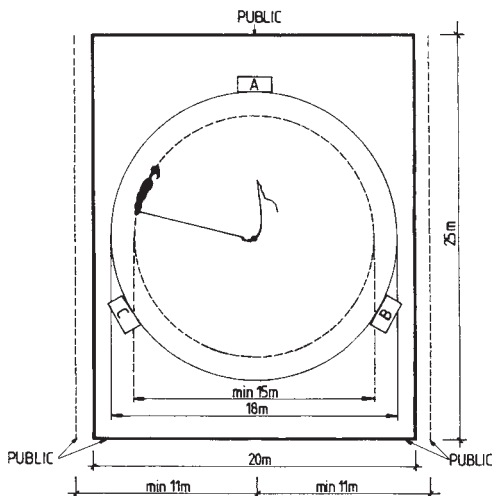

## APPENDIX C

### Introduktion till Obligatoriska övningar

De obligatoriska övningarna börjar med Upphopp till sittande i fri sits. Varje övning ska påbörjas omedelbart efter den föregående övningen. Om en övning innehåller flera delar ska varje del påbörjas omedelbart efter varandra. Statiska övningar (Grundsits, Fana och Stå) ska hållas i fyra galoppsprång.

### 1. Upphopp

Voltigören springer längs longerlinan fram till hästens bog. På vägen fram till hästen börjar man galoppa i takt med hästens framben. Voltigörens axlar och höfter ska vara parallella med hästens bogparti innan han tar tag i handtagen. Efter att han tagit i handtagen hoppar voltigören framåt med båda fötterna, så nära hästens inre framben som möjligt, vilket är i det moment som hästens vänstra framben är på väg att sättas i marken, för att skapa så mycket kraft till upphoppet som möjligt, höften

ska nå ett läge som är högre än huvudet, medan vänster ben förblir sträckt rakt ner mot marken. När höften når sitt högsta läge, sänker viltigören det högra sträckta benet och landar mjukt, rak i ryggen och mitt över hästen.

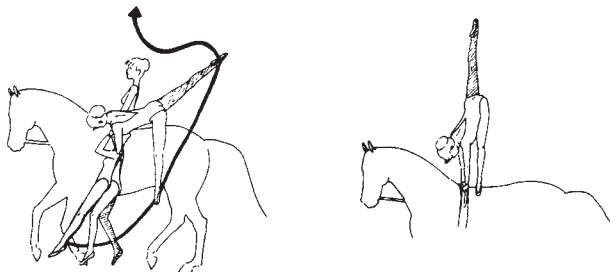

## 2. Grundsits

Voltigören sitter mitt över hästen med rak rygg, omedelbart bakom gjorden, med sträckta ben som helt omsluter hästen. Det ska vara en vertikal linje från axel, höft till häl. Voltigörens axlar ska vara parallella med handtagen. Armarna lyfts och sträcks rakt ut tills fingertopparna når ögonhöjd. Efter fyra galoppsprång återtar viltigören handtagen med båda händerna samtidigt.

Det viktigaste syftet med denna övning är mjukhet och smidighet i höft och midja, samt kroppshållning.

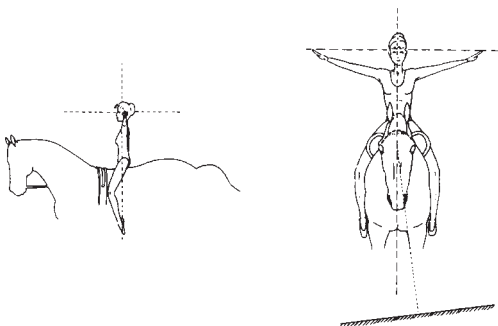

### 3. Fana

Från sittande i fri sits tar sig voltigören upp till knästående med båda benen samtidigt och omedelbart glider benen ihop diagonalt över hästens rygg. Voltigörens knän, anklar och fötter förblir i kontakt med hästen under hela övningen, med vikten jämnt fördelad från knä till tå. Huvudet är hela tiden framåtriktat. Höger ben och vänster arm lyfts samtidigt till en position där huvud, tår och fingertoppar bildar en horisontal linje. Höger hand ska hålla i handtaget. Voltigörens axlar är rakt över handtagen, höften och axlarna är parallella med marken. Det ska vara en jämn båge från hand till tå. När övningen är färdig tar voltigören tag i handtaget med vänster hand, samtidigt som han sträcker båda benen neråt och mjukt glider ner i sittande position. Syftet med denna övning är balans och smidighet.

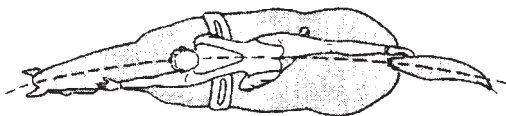
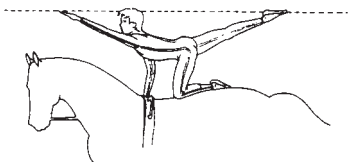

### 4. Kvarnen

Från sittande rakt fram gör voltigören en full rotering i fyra jämna faser (fem faser för lag). Varje ben lyfts sträckt över hästen i en jämn båge, som en halvcirkel. Motsatt ben förblir stilla sträckt mot marken och i kontakt med hästen. Överkroppen förblir upprätt och centrerad över hästen och så nära vertikal som möjligt. Huvud och kropp följer med benet i roteringen i de fyra faserna. Ett ben ska lyftas vart fjärde galopp-språng. Voltigören ska under hela övningen sitta på hästen; det ska inte vara någon luft mellan hästen och voltigörens säte.

Fas 1: Höger ben lyfts över hästens hals. Handtagen släpps och återtages när benet passerar. Fasen slutar när voltigören sitter på insidan av hästen, med blicken in mot mitten av cirkeln och med huvud och axlar i samma riktning, benen ihop och i kontakt med hästen.

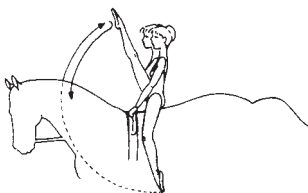

Fas 2: Vänster ben lyfts över hästens rygg. Fasen slutar med att voltigören sitter baklänges med blicken bakåt och benen tätt intill hästen, händerna skiftar handtag.

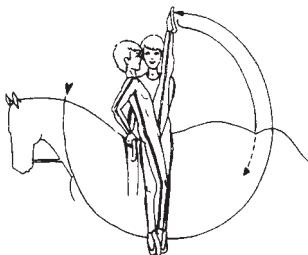

Fas 3: Höger ben lyfts över hästens rygg. Fasen slutar med att voltigören sitter på utsidan av hästen, med blicken, huvud och axlar är riktade ut från cirkeln. Benen är ihop och i kontakt med hästen. Händerna skiftar handtag.

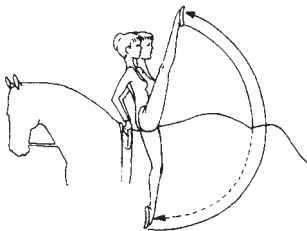

Fas 4: Vänster ben lyfts över hästens hals. Varje handtag släpps och återtages när benet passerar. Fasen slutar med att voltigören sitter mitt över hästen med blicken framåt.

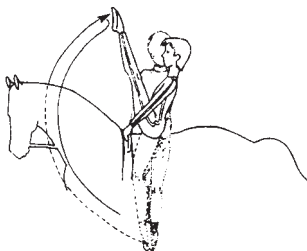

Fas 5: (endast lag) Avgång på insidan. Höger ben lyfts över hästens hals. Varje handtag släpps och återtages när benet passerar. När båda benen pekar nedåt mot hästens framben, pressas benen ihop och höften sträcks ut, samtidigt som voltigören trycker sig lite uppåt, när denne släpper handtagen. Han landar med benen nästan ihop och springer vidare i samma riktning som hästen. Landningen ska ske senast på det fjärde galoppsprånget.

Syftet med övningen är att visa harmoni med hästen, bra sits, smidighet och taktkänsla.

#### 4. Sax

Saxen är en rörelse med rotering kring en vertikal kroppsaxel samtidigt med att de sträckta benen följer med i vridningen av höften. Saxen har två faser och i båda ska roteringen av kroppen vara avslutad innan voltigören landar mjukt, centrerad och med rak rygg.

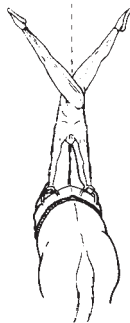
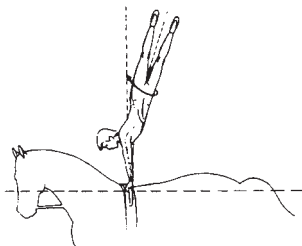

Fas 1: Från sittande tar voltigören sats med båda benen och svingar dem bakåt och uppåt för att nå nästan till handstående position, armarna sträcks för att nå maximal höjd. Utan avbrott i rörelse vrids höften åt vänster så att benen korsas tätt ihop strax före det att benen når sin högsta position. Högst upp ska båda fötterna ha lika långt till marken. Första fasen slutar med att man landar mjukt och centrerad baklänges på hästen.

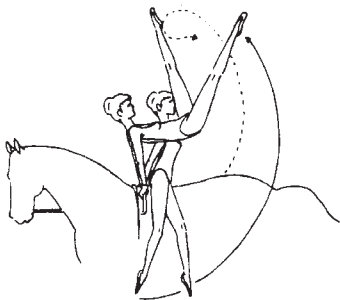

Fas 2: Voltigören tar sats med båda benen och svingar dem uppåt, samtidigt som den böjda höften lyfts så högt som möjligt. Armarna sträcks för att nå maximal höjd och vinkeln mellan armen och kroppen ska vara så stor som möjligt. Utan avbrott i rörelsen, vrids höften åt höger så att benen korsas tätt ihop strax före det att benen når sin högsta position. Vid det högsta läget ska båda fötterna ha lika långt till marken.

Syftet med denna övning är att visa höjd, styrka och koordination.

## 6. Stå

Från sittande tar sig voltigören upp till knästående, med båda benen samtidigt, och hoppar därefter mjukt upp på fötterna. Huvud och blick riktade framåt. Fötterna förblir stilla med vikten jämnt fördelad på hela foten under hela övningen. Bredden mellan fötterna ska motsvara höfternas bredd (från fötternas utsidor) och fötterna ska vara riktade framåt. Handtagen släpps samtidigt som man reser sig upp. Det ska vara en rak linje från axel, höft och häl. Armarna sträcks omedelbart till en position där fingertopparna är i ögonhöjd. När övningen är färdig, sänks armarna längs med kroppen och voltigören tar tag i handtagen med båda händerna samtidigt, huvudet och blicken framåt, medan han mjukt glider ner i sittande.

Det viktigaste med denna övning är balans och kroppshållning.

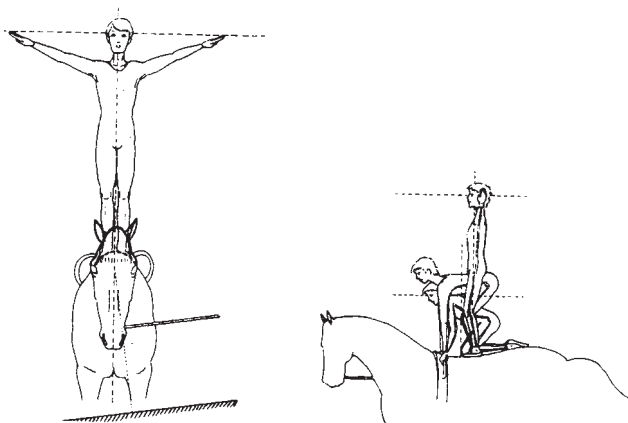

## 7. Flank

Sidhoppet är en övning uppdelad i två faser.

Fas 1: Från sittande tar voltigören sats med båda benen sträckta och svingar sig upp till handstående position med armarna sträckta för att nå maximal höjd. När voltigören uppnått maximal höjd, böjs höften kraftigt, en pikering, under vilken höften för

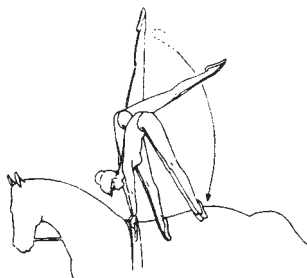
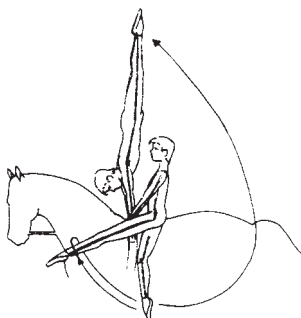

tillfället är ovanför gjorden. Voltigören glider mjukt in i sittande på insidan av hästen, genom att först komma i kontakt med hästen med utsidan av höger ben. Mellan faserna sitter voltigören med rak rygg och på båda skinkorna, med benen ihop och i kontakt med hästen. Huvud och axlar är riktade snett framåt.

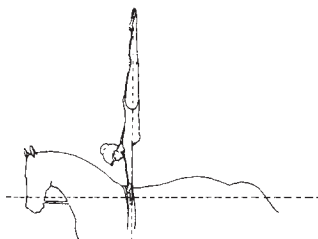

Fas 2: Från sittande på insidan svingas benen sträckta och ihop, bakåt och uppåt till handstående, armarna sträcks för att uppnå maximal höjd. När voltigören närmar sig den högsta punkten, skjuter han ifrån handtagen för att uppnå ännu högre höjd och s.k. "flight". Han landar på hästens utsida, på båda fötterna och blicken riktad framåt.

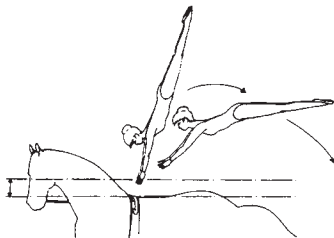

Syftet med denna övning är att uppnå höjd och kroppskontroll.

## APPENDIX D

### KVALIFIKATIONER FÖR INTERNATIONELLA VOLTIGEDOMARE

1. Det finns tre kategorier för internationella voltigedomare, officiell internationell voltigedomare, internationell voltigedomare och internationell voltigedomaraspirant.
  2. Kraven för internationell voltigedomaraspirant är följande:
    - 2:1 att ha varit med i domarjuryn vid minst tre CVN-tävlingar med både lag- och individuell tävling enligt FEI:s regler.
    - 2:2 att förstå, och helst tala ett av de två officiella språken för FEI;
    - 2:3 att ha genomgått en av FEI anordnad kurs för internationella domar-aspiranter
    - 2:4 att vara rekommenderad av sitt förbund och godkänd av FEI:s voltige kommitté
    - 2:5 maxålder 55 år.
  3. Kraven för en internationell domare är som följer:
    - 3:1 att ha varit domaraspirant minst två år eller två kompletta säsonger.
    - 3:2 att ha varit medlem i domarjuryn eller vid minst 4 CVI-tävlingar eller mästerskap under det senaste eller de två senaste åren.
    - 3:3 att förstå och tala ett av de två officiella språken för FEI-språken.
    - 3:4 att ha genomgått och godkänts vid ett FEI-seminarium för voltigedomare.
    - 3:5 att vara rekommenderad av sitt förbund och godkänd av FEI:s voltige-kommitté.
    - 3:6 maxålder 60 år.
  4. Kraven för en officiell internationell domare är följande:
    - 4:1 att uppfylla kraven för en internationell domare
    - 4:2 att bli utvald av FEI på inrådan av dess voltige-kommitté från listan över internationella domare.
  5. Voltigedomare eller officiella domare får aldrig agera som sekreterare eller assistenter åt någon domare vid internationella voltige-tävlingar.
- Domaraspiranter kan emellertid om de får tillstånd sitta med godkänd eller officiell domare.

## **APPENDIX E**

### **KVALIFIKATIONER FÖR NATIONELLA VOLTIGEDOMARE**

Domare indelas i A- och B-domare samt domaraspiranter.

A-domare är internationell domare eller internationell domaraspirant. A-domare får döma alla nationella tävlingar och mästerskap.

B-domare: Minimiålder 25 år. Man ska ha varit verksam som domaraspirant i minst två år, och dömt minst tre tävlingar med både svårklass-lag och individuella deltagare, det senaste året, samt slutgiltigt godkännas av en A-domare.

Man ska ha deltagit i minst en domarkurs per år som anordnats av Svenska Ridsportförbundet.

B-domare får döma svenska mästerskap, samt övriga nationella tävlingar tillsammans med en A-domare, B-domare får döma alla regionala tävlingar och nybörjartävlingar.

Domaraspirant: Minimiålder 20 år. Aspiranter ska ha genomgått minst en domarkurs anordnad av Svenska Ridsportförbundet. För att bli godkänd krävs också styrkt longeringskurs och att man varit aktiv antingen som tränare eller voltigör i minst 2 år, även detta ska styrkas.

Aspiranter får döma regionala tävlingar dock endast tillsammans med minst en B-domare. Aspiranter får döma alla nybörjartävlingar.

## **APPENDIX F**

### **NATIONELLA TÄVLINGAR**

Indelas i Mästerskap, Nationella, Regionala tävlingar

#### **1. Mästerskap**

Dessa är öppna för alla lag och individuella i svår klass

Svenska Ridsportförbundet utser varje år den klubb som ska arrangera svenska mästerskap. Tanken är att det ska alternera mellan klubbar och även spridas geografiskt. För att få tävla i svenskt mästerskap krävs att man under innevarande år uppnått 5,0 p före startanmälningstidens utgång. Klass för dem som inte uppnått 5,0 p ska anordnas i samband med svenskt mästerskap.

Minst tre domare måste utses.

#### **2. Nationella tävlingar - A-tävling**

Öppna för alla deltagare. Olika klasser för A-, B-, C-lag och mellanklass resp lätt klass får förekomma.

Hit räknas observationstävlingarna till EM resp. VM.

Minst tre domare måste utses.

### 3. Regionala tävlingar - B-tävling

Öppna för deltagare från egna distriktet. Även grann-distriktet får inbjudas.

Olika klasser för A-, B-, C- lag och mellanklass resp lätt klass får förekomma.

Hit räknas distriktsmästerskap.

Två domare måste utses, men det rekommenderas att tre domare utses.

Hästlicens krävs för alla tävlingar. Lektionshästlicens är tillräckligt. För alla voltigörer krävs minst lektionsryttarlicens (gäller ej nybörjartävling).

A-lag är lag som vid anmälningstidens utgång 2 gånger under innevarande och föregående år uppnått 6,5 poäng.

B-lag är lag som vid anmälningstidens utgång 2 gånger under innevarande och föregående år uppnått 5,0 poäng.

C-lag är lag som vid anmälningstidens utgång ej uppnått 5,0 poäng 2 gånger, innevarande och föregående år.

Vid en tävling för C-lag får inga trippelövningar förekomma i kúrprogrammet.

Nedklassning sker automatiskt årsvis om ovanstående poäng ej uppnåtts eller om 3 eller flera i ett lag bytts ut. Nedklassning kan även ske under innevarande år efter speciell ansökan om detta.

## **APPENDIX G - Lätt klass**

Voltigör får starta i lätt klass och mellanklass och individuell klass under samma tävlingsdag. Har en voltigör tävlat i svår klass anses han uppklassad.

Antal deltagare: 3-7. Max ålder är 14 år, dock får man tävla max 1 år om man är äldre (max 18 år).

Max tid: 10 minuter.

Upphopp får ske i skritt eller galopp och bedöms ej. En separat upplyftare skall ingå i laget om voltigörerna ska hoppa upp i skritt och skall vara klädd som linföraren.

Upplyftaren springer först, vid in- resp. utspringning. Reserv får förekomma enl art 738 i TR.

Obligatoriska övningar:

1. Grundsits (enl TR)
2. Fana (enl TR) (med undantag för att arm ska ej lyftas).

3. Kvarn (görs i fyra faser, benen skall lyftas i vart fjärde galoppsspång i följande ordning: (obs ! inga avdrag för taktfel)
  - a. Höger ben över hästens hals till damsadel på insidan
  - b. Höger ben tillbaka över hästens hals till fri sits
  - c. Vänster ben över hästens hals till damsadel på utsidan
  - d. Vänster ben tillbaka över hästens hals till fri sits...därefter avgång i galopp  
Detta utförs av alla deltagarna i en följd.
4. Sammanslagning 2 st (Här ska voltigören ta sats som i sidhopp och sax och två gånger i rad slå ihop benen ovanför hästens rygg, varpå han båda gångerna mjukt glider ner i fri sits. Övningens optimala punkt är handstående. För att få godkänt (5 p) krävs 45 grader mellan häst och voltigör.
5. Knästående (Övningen ska hållas med armarna utsträckta i fyra galoppsträng.)
6. Avhopp inåt i galopp.

Detta utförs av alla deltagarna i en följd. Upphoppen bedöms ej.

De sex obligatoriska övningarna bedöms från 0 till 10 p. enl art. 734.

Avdrag och övriga regler enl. TR.

### **Fria övningar**

Voltigörerna skall här utföra två fria statiska övningar vardera. Upphopp i skritt eller galopp och avgång i galopp gäller för alla och bedöms inte i det fria programmet. Voltigörerna har möjlighet att utföra de två statiska övningarna ensamma eller tillsammans med en annan voltigör, om två voltigörer utför t.ex en lätt tvåmansövning sätter man varsin L övning på båda voltigörerna, om någon voltigör gör mer än två övningar bedöms bara de två först utförda övningarna. Det fria programmet bedöms efter svårighetsgrad och utförande. Alla åtta Kür-övningarna måste vara olika för att bedömas in i svårighetsgraden.

Bedömning av svårighetsgrad: Om det är ett annat antal voltigörer i laget än 4, divideras med det antal som laget är och detta multipliceras sedan med 5.

Endast lätta och medium-övningar bedöms, 0,5 p för lätt och 1,0 för medium.

Ingen poäng ges för övningar från det obligatoriska programmet.

Ingen poäng ges för statisk övning som inte visas i rätt galopp.

Ingen poäng ges för statisk övning som visas mer än en gång.

Ingen poäng ges för statisk övning som visas efter tidens utgång.

Bedömning av utförande: Max poäng 10,0.

Viktigaste faktorn är säkerhet och balans. Vidare bedöms mjukhet och precision, höjd, schvung och exakthet.

Decimaler är tillåtna. Poängen för utförande multipliceras med 2.

Helhetsintryck

Bedöms enl art 737.

Totalpoäng

Poängen för det obligatoriska och det fria programmet och helhetsintrycket adderas och divideras med 10. Slutsumman beräknas med tre decimaler.

Om något lag hamnar på samma totalpoäng vinner det lag som har den högsta poängen i det obligatoriska programmet.

## **APPENDIX H - Mellanklass**

Mellanklassen är svenska motsvarigheten till den internationella CVI\*. Enda skillnaden är att man i Sverige kan vara 3-7 deltagare medan CVI\* alltid är 7.

Voltigör får starta i lätt klass och mellanklass och individuell klass under samma tävlingsdag. Voltigör som tävlar i mellanklass får inte starta i svår klass under samma tävlingsdag. Ingen uppklassning från mellanklass.

Antal deltagare: 3-7. Ingen max-ålder. Vid svenska mästerskap får det förekomma mellanklass enligt CVI\*, med åldersgräns, detta utskrivs då i propositionen.

Max tid: För det obligatoriska programmet: antal voltigörer \* 1 min. För de fria övningar är maxtiden 30 sek per voltigör.

Ingen upplyftare. Ingen reserv.

Vid endagstävling utförs det obligatoriska och det fria programmet vart för sig, med minst en timmes mellanrum. Vid tvådagarsstävling utförs tre program, första dagen obligatoriskt och fritt (minst en timmes mellanrum), andra dagen utförs endast ett fritt program.

Obligatoriska övningar:

### **Block 1**

1. Upphopp
2. Grundsits
3. Halv kvarn (de första två faserna)
4. Baklängs sving, ben ihop, avgång inåt

## **Block 2**

Upphopp (bedöms ej)

5. Fana (efter fanan stanna i bänkposition)
6. Stående
7. Sving, ben isär
8. Avhopp utåt, ben ihop

Block 1 utförs av alla deltagare i en följd, därefter utförs block 2 på samma sätt. De åtta obligatoriska övningarna bedöms enl art 734 TR, övriga avdrag och regler enligt TR.

### **Fria övningar**

Dessa bedöms efter följande grupper:

Svårighetsgrad	* 1
Sammansättning	* 2
Utförande	* 3
Häst	* 1,5

Totalen av dessa divideras med 7,5.

Svårighetsgrad: max poäng 10,0. Endast de 20 övningar med den högsta svårighetsgraden ges följande:

Svår övning	0,5 p
Medium övning	0,4 p
Lätt övning	0,3 p

För att utjämna poängen vid olika antal voltigörer används följande koefficienter att multiplicera med totalen av de 20 svåraste övningarna:

3-3 delt	* 2
4-5 delt	* 1,5
6-7 delt	* 1

Denna uppräknings görs av domaren och den slutgiltiga poängen ska vara den som domaren fyller i rutan för svårighetsgrad.

Sammansättning: Får innehålla individuella, dubbla och trippelövningar, dock max 6 st statiska trippelövningar (avdag med 1 p om det är fler). Max poäng 10,0 (se i övrigt art 736)

Utförande: max poäng 10,0 (se art 736)

Häst och Helhetsintryck: max poäng 10,0 (se art 737)

### Totalpoäng

Vid endags tävling adderas poängen för det obligatoriska och det fria programmet och divideras sedan med två. Vid tvådagars adderas de tre programmen och divideras sedan med tre. Totalpoängen beräknas med tre decimaler. Vid lika totalpoäng vinner det lag som har högst poäng i det obligatoriska.



# Prata hästförsäkringar med Sveriges specialister på djurförsäkringar.

Ditt ombud, som garanterat är hästmänniska, kan berätta allt om våra hästförsäkringar. Du hittar våra ombud på [agria.se](http://agria.se), eller ring Agria KundCenter på 020-88 88 88.

